

BALANZAS ANALITICAS SERIE AS



La serie AS esta equipada con display LCD retroiluminado 9l actitud y precisión de las pesadas frente a cambios de temperatura.

Capacidades hasta 310g y sensibilidades desde 0.01 mg, con cabina antiviento vidriadas dos puertas laterales y una superior. Incluye salida de datos RS232 bidireccional, gancho para pesaje por debajo de la balanza.

Conteo de piezas, porcentajes de peso y densidad.



Contadora de piezas



Determinación de densidad



Porcentage



Calibración de pipeta

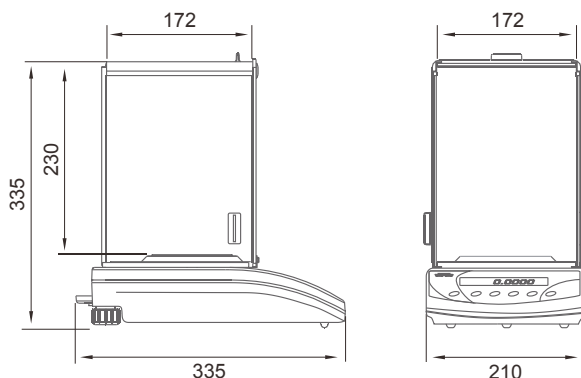

Datos técnicos:

	AS 60/C/2	AS 60/220/C/2	AS 110/C/2	AS 160/C/2	AS 220/C/2	AS 310/C/2 *
Carga máxima	60 g	60 g/220 g	110 g	160 g	220 g	310 g
Carga mínima	1 mg	1 mg	10 mg	10 mg	10 mg	10 mg
Sensibilidad	0,01 mg	0,01 mg/0,1 mg	0,1 mg	0,1 mg	0,1 mg	0,1 mg
Rango de tara	-60 g	-220 g	-110 g	-160 g	-220 g	-310 g
Temperatura de trabajo	+10° - +45°C					
Repetibilidad	0,02 mg	0,02/0,1 mg	0,1 mg	0,1 mg	0,1 mg	0,2 mg
Linealidad	± 0,05 mg	± 0,05/0,2 mg	± 0,2 mg	± 0,2 mg	± 0,2 mg	± 0,3 mg
Tiempo de estabilización	6 s	6 s / 3,5 s	3,5 s	3,5 s	3,5 s	3,5 s
Esteresis	2 ppm/°C en temperatura +15° - +35°C					
Fuente de alimentación	230V / 11V AC or 120V / 11V AC					
Calibración	interna (automática)					
Medida del plato	∅ 85 mm					